



Директору
ООО «Управляющая жилищная
компания «Территория»
Солодову А.В.
г. Екатеринбург, улица Ю. Фучика, д 3

08.09.2022 № 103-501
На № от

Объект: «Рассветная 8/2 (Рассветная 4А, 4Б)»
по решению суда № А60-32418/2020

Уважаемый Артем Владимирович!

Решением Арбитражного суда Свердловской области от 18.02.2022 по делу № А60-32418/2020 на АО «Специализированный застройщик «ЛСР. Недвижимость-Урал» возложена обязанность, устранить имеющиеся строительные недостатки общего имущества в многоквартирном жилом доме по адресу: г. Екатеринбург, ул. Рассветная, д. 8 корп. 2, в том числе, заменить двери на переходных лоджиях в местах общего пользования в соответствии с проектом (в количестве 360 дверей).

В целях заключения мирового соглашения прошу Вас, согласовать с советом дома замену выше указанных работ на другой вид ,в точности приведение дверей под требования ГОСТ 24698-81.

Установленные деревянные двери переходных лоджий в Рассветной 8/2 (№4А, 4Б) необходимо доукомплектовать:

- защитить низ дверных полотен тонколистовой оцинкованной сталью (по пункту 2.4 ГОСТ 24698-81);
- защитить стекло дверей выходов в лестничную клетку установкой защитных ограждений из твердых пород дерева (по пункту 2.7 и приложению 2 ГОСТ 24698-81)
- установить уплотняющие полиуретановые прокладки по ГОСТ 10174 или из пористой резины по ГОСТ 7338;
- установить дверные закрыватели типа ЗД1 по ГОСТ 5091;
- установить дверные упоры типа УД1 по ГОСТ 5091 (по пункту 2.8 ГОСТ 24698-81).

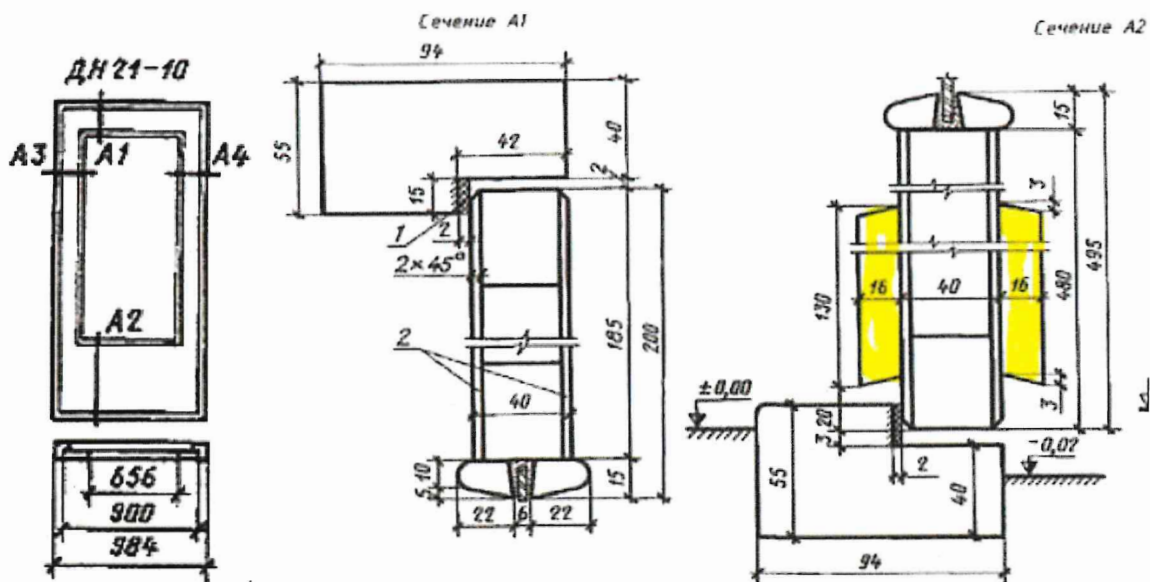

1 - уплотняющая прокладка по ГОСТ 10174; 2 - облицовка ДВП марок СТ или Т-В толщиной 3,2-5 мм по ГОСТ 4598; 3 - рейка 12x12 мм; 4 - прокладка из пористой резины толщиной 2 мм по ГОСТ 7338; 5 - шуруп 1-3x30 по ГОСТ 1144, шаг 200 мм; 6 - монтажная доска

Деревянные ограждения

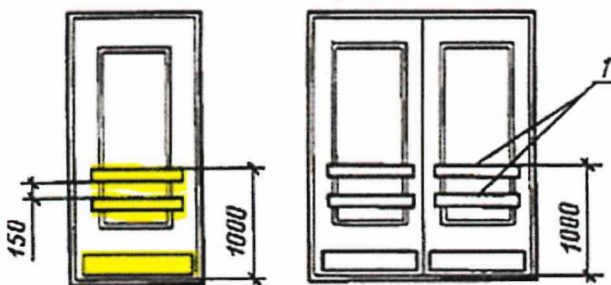

1 - деревянные планки из твердолиственных пород; 3 - крепежная планка из полосовой стали

Однопольные двери типов Н и С

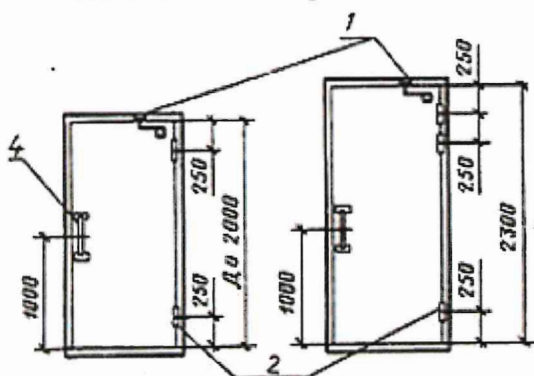

1 - закрыватели дверные ЗД1 по ГОСТ 5091; 2 - петли ПН3-130; ПН1-150, ПН2-150, ПН3-150 по ГОСТ 5088; 3 - задвижка ЗТ или шпингалеты ШВ по ГОСТ 5090; 4 - ручка-скоба по ГОСТ 5087

Закрыватель дверной верхней расположения типа ЗД1

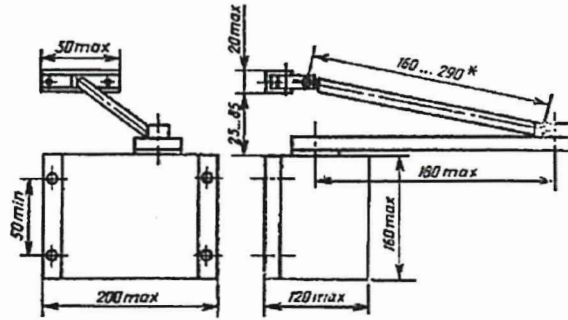

Черт.10. Упор дверной типа УД1

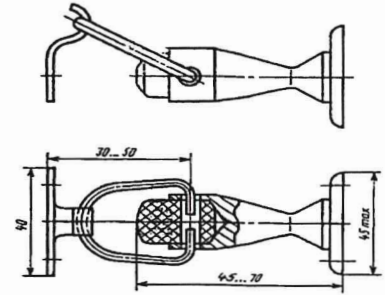

Черт.10

* Диапазон регулирования - 40 мм.

Шурупы 1-3×25 (4-5 шт.) по ГОСТ 1145-80 или ГОСТ 1146-80

Просим Вас согласовать вышеуказанные работы и до 13.09.22г.и направить в наш адрес письменный ответ.

Заместитель генерального
директора по строительству

В.В. Голубев



15.07.2022 г. № 02-0002

Директору
ООО «Управляющая жилищная компания
«Территория»

Солодову А.В.

ул. Юлиуса Фучика, д. 3, оф. № 2, г.
Екатеринбург, 620130

Объект: ул. Рассветная д. 8 корп. 2
по решению суда № А60-32418/2020

Уважаемый Артем Владимирович!

Решением Арбитражного суда Свердловской области от 18.02.2022 по делу № А60-32418/2020 на АО «Специализированный застройщик «ЛСР. Недвижимость-Урал» возложена обязанность, устранить имеющиеся строительные недостатки общего имущества в многоквартирном жилом доме по адресу: г. Екатеринбург, ул. Рассветная, д. 8 корп. 2, в том числе, заменить двери на переходных лоджиях в местах общего пользования в соответствии с проектом (в количестве 360 дверей).

Предлагаю заключить в этой части Мировое соглашение, заменив вышеуказанные работы на один из предложенных по выбору:

установка МАФ (ограждение дворовой территории, малые формы, освещение по договоренности) и ремонт имеющихся дверей на переходных лоджиях (замена разбитых стекол, замена трех дверных блоков; установка ограничителей 360 шт., установка доводчики 360 шт., замена уплотнительной резинки по периметру на дверные полотна);

или установка видеонаблюдения и ремонт имеющихся дверей на переходных лоджиях (замена разбитых стекол, замена трех дверных блоков; установка ограничителей 360 шт., установка доводчики 360 шт., замена уплотнительной резинки по периметру на дверные полотна);

или установка регуляторов давления системы водоснабжения в квартирах в количестве 1000 шт.;

или денежная компенсация по согласованию сторон.

Просим Вас согласовать с советом дома наиболее приемлемый вид работ или предложить свой вариант до 19.07.22 г. и направить в наш адрес письменный ответ.

Заместитель генерального директора по
строительству

В.В. Голубев